

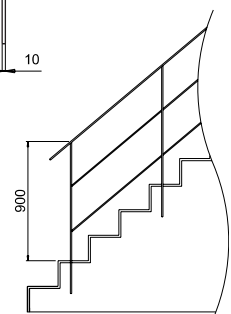

- Handgreep en baluster uit platte staaf
  - Regels : platte staaf, aantal zelf te bepalen
  - Legering : AISI 304 (toepassing voor binnen)
  - Oppervlaktebewerking : geslepen korrel 320
  - Verschillende montagemogelijkheden
  - Naadloos aan elkaar verbonden d.m.v. TIG-lassen
- 
- Main courante et balustres plates
  - Traverses plates, nombre à déterminer
  - Alliage: AISI 304 pour usage intérieur
  - Traitement de surface: grains fermés de type 320
  - Plusieurs possibilités de montage
  - Assemblage des différents éléments de façon invisible par soudure au TIG

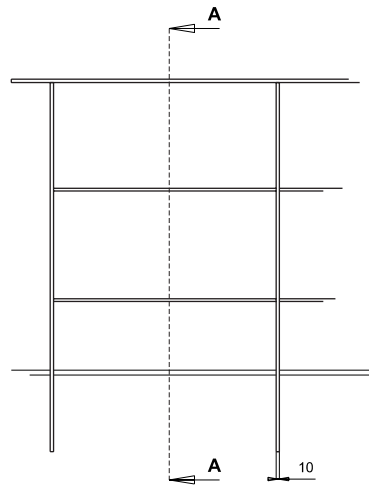

Montagemogelijkheden  
Les possibilités de montage

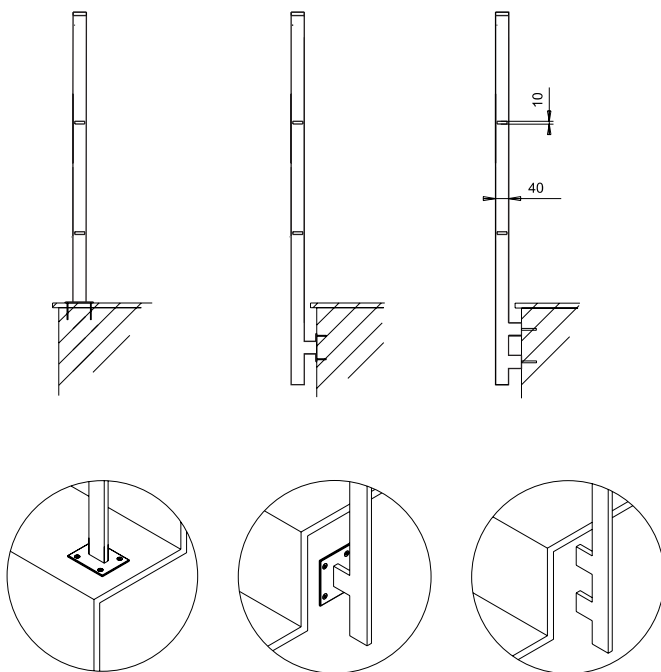

Alle afmetingen in mm  
Toutes dimensions en mm